

02

Desk

DUENA

Standard Desk Series [デュエナ]

DUENA

オフィスデスクの新基準。

近年、オフィスにおけるワークスタイルは大きく変化しました。情報端末の発達によるコミュニケーションの多様化はもちろん、日本人の体格の向上によりオフィスデスクの新しい基準が求められています。

Inabaはお客様の要望にお応えするため、これからのオフィスの新基準となる新しいデスク、「DUENA」を完成させました。

DUENAは、あらゆるオフィスレイアウトへの対応を一つのデスクシリーズに集約。また、従来のH700デスクよりも天板高さを上げることにより、「平均身長が高くなった日本人ワーカーの利便性」と、「収納力の確保」の2つのメリットを実現しました。



プラス 20mm で、 世界が変わる。



これまでの
通常規格は
H700mm

H720mm

事務机の高さ720mmを推奨する理由

収納量がアップします

机の高さを720mmにすることで、ベントレー引出しが深くなり、名刺・印鑑・その他、さまざまな文具・小物類が無理なく収納できます。
また、H650のワゴンがセンター引出しを付けたままデスク下に収納できます。

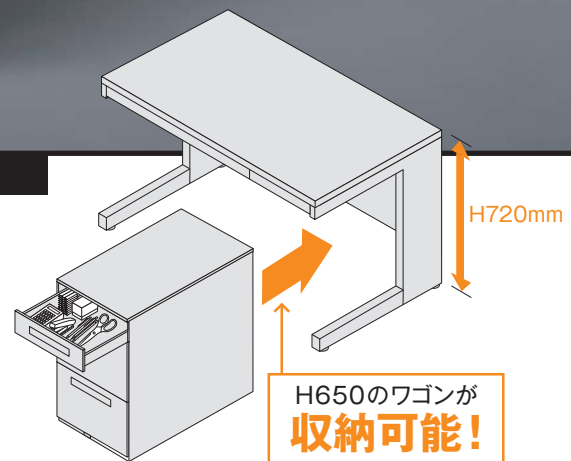

働く人の体格が 向上しました

現在、オフィスで働いている人の平均身長は、700mmを標準的な机の高さにした1971年当時に比べ、約40mm～50mmも伸びました。そこで机の高さを20mm高くして、働く人の体格に合わせ、働きやすい環境を提供します。

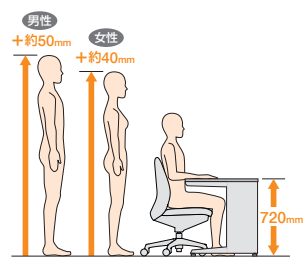

出典：「体力・運動能力調査報告書」(1970年度および2009年度)文部科学省

働く人が 多様化しました

当時に比べて、女性の社会進出や外国人ワーカーの増加、身障者の雇用拡大などで、オフィスで働く人が随分と多様化してきました。720mmの高さの机は、様々な人が働く現代のオフィス環境に柔軟に対応します。また従来の700mmの高さの机もご使用いただけますので、お客様のニーズに合わせてお選びください。

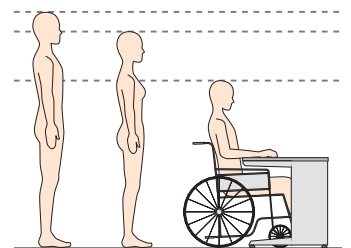

※車椅子をご使用の際は、事前に寸法をご確認ください。

DUENA

Standard Desk Series [デュエナ]

デュエナ



alfice-F

DUENA

Materina

Trygon

VD
Series

Circ
mobia

Wagon

CP/E
Series

Xair

yera

INFINIA

Initio

Valche

Qualino

FSR
PANEL

Rivest

防災



alfice-F

DUENA

Materina

Trygon

VD Series

Circ mobia

Wagon

CP/E Series

Xair

yera

iFINIA

Initio

Valche

Qualino

FSR
PANEL

Rivest

防災



wiring [ワイヤリング]

02 デスク

用途で選べる2種類のワイヤリングタイプ。



[ケースウェイを装備したKタイプ]



ケースウェイを机上面に標準装備したタイプです。配線の美しさ・効率を追求しました。

alfice-F

DUENA

Materina

Trygon

VD Series

Circ mobia

Wagon

CP/E Series

Xair

yera

INFINIA

Initio

Valche

Qualino

FSR PANEL

Rivest

防災

Kタイプ 特長



片手で簡単に開閉できるフラップ式ケースウェイカバーを採用。開いた状態をキープできるので、配線作業がスムーズに行えます。

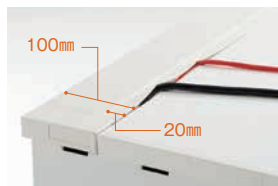

大型の奥行100mmのケースウェイカバー（有効開口寸法56mm）を採用。また材質には、コードを通した時にすき間がでにくい軟質樹脂のソフトエッジを採用。



フロントパネル上部には30mmの軟質樹脂カバー付きで、対向配線が可能。

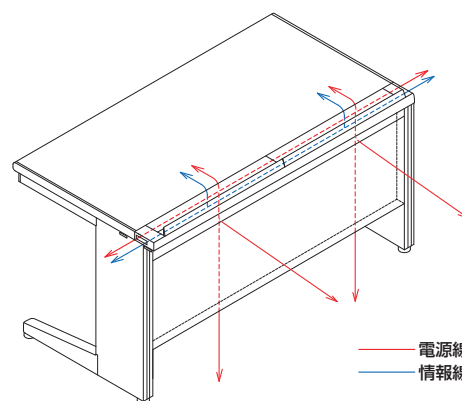

ケースウェイカバーは取り外すことも可能。



着脱式のコード受け（コードクリップ付）を標準装備。



オプションのタテ配線カバーを取付可能。



〔コストパフォーマンスに優れたSタイプ〕

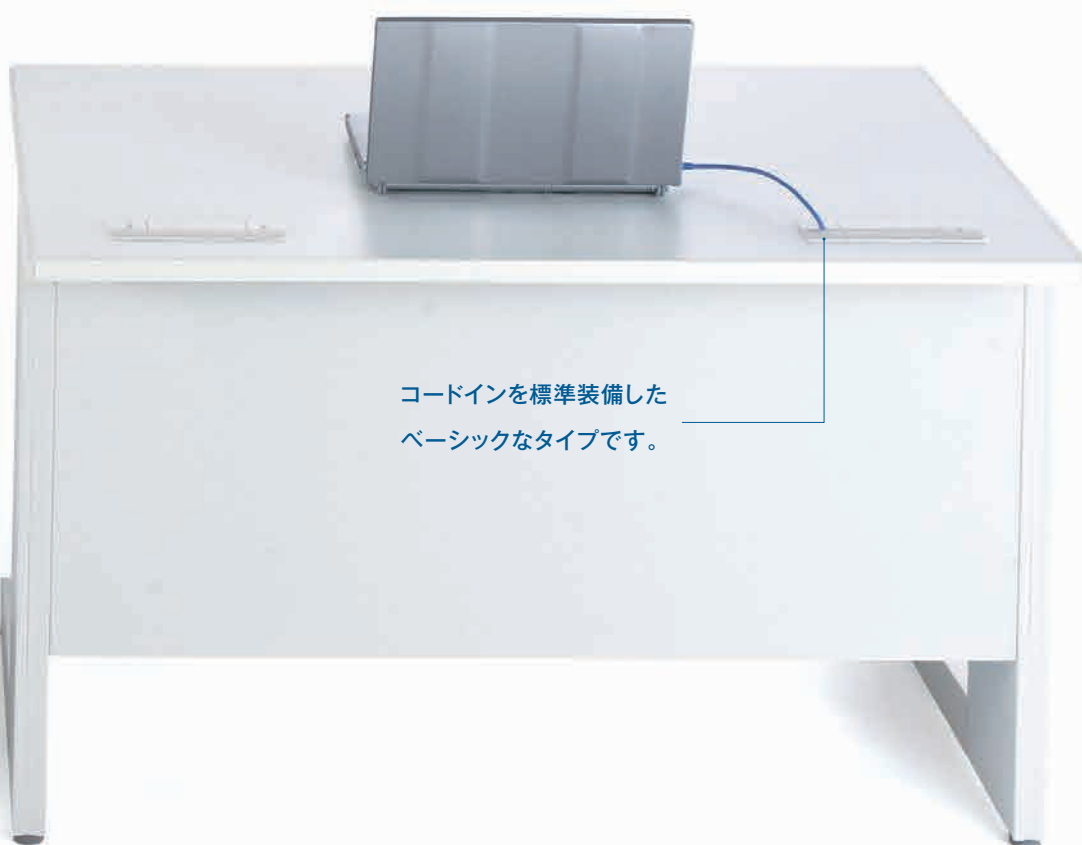

コードインを標準装備した
ベーシックなタイプです。

Sタイプ 特長

大量配線が可能なスライド式のコードインセンターキャップと、少量配線に適したコードインサイドキャップ(2穴)を装備。

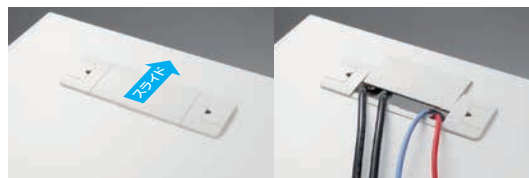
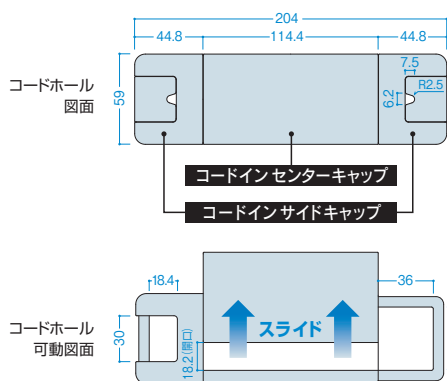

コードインセンターキャップ(開口18.2mm)
カバーはスライド式で開口し、大量配線が可能です。



コードインサイドキャップ
単配線と複数配線の2通りの使い方ができます。



電源コンセント(オプション)
コードインセンターキャップを取り外し、
電源コンセントを設置する事が可能。

Check p.59



天板と幕板の間に30mmのすき間があり、
対向配線も容易に行えます。

Layout 01 [レイアウト]

02
デスク

デュエナ



Non-territorial Plan-1

[ノンテリトリアルプラン - 1]

158631	DUK-247	SW/OW	¥90,400×4	¥361,600
156896	DUK-DTP424F	EM/YG	¥48,000×2	¥96,000
TOTAL PRICE (合計)			デスクセット価格	¥457,600

※合計価格には、チェアの価格は含まれていません。

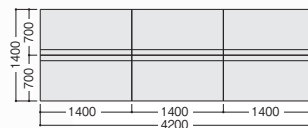
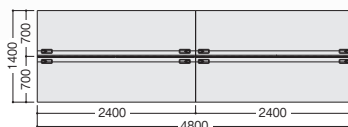

Non-territorial Plan-2

[ノンテリトリアルプラン - 2]

155902	DUK-147C	LW/OW	¥67,800×6	¥406,800
286421	ワゴン A4-3-650CK	OW	¥52,800×6	¥316,800
TOTAL PRICE (合計)			デスクセット価格	¥723,600

※合計価格には、チェアの価格は含まれていません。



レイアウト自由自在。

スタンダードな組み合わせはもちろん、ノンテリトリアルプランやパーソナルスペースプランなどオフィスのスタイルに合わせて自由なレイアウトが可能です。
デュエナの面で構成されたフラットなデザインは、オフィスを洗練された空間へ導きます。



Standard Plan

[スタンダードプラン]

155021	DUS-147-A3・B3	SW/OW	¥103,300×2	¥206,600
155151	DUS-127-B3	SW/OW	¥ 68,100×12	¥817,200
156535	DUS-DTP312F	EM/S8	¥ 27,900×6	¥167,400
156525	DUS-DTP314F	EM/S8	¥ 31,600×2	¥ 63,200
TOTAL PRICE (合計)			デスクセット価格	¥1,254,400

※合計価格には、チェアの価格は含まれていません。

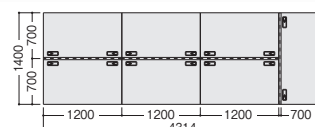
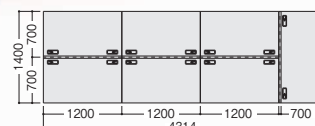

Layout 02 [レイアウト]

02
デスク

デュエナ

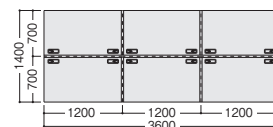

Personal Plan-1

[パーソナルプラン - 1]

155311	DUS-127C	SW/OW	¥45,400×6	¥272,400
156534	DUS-DTP312F	EM/S7	¥27,900×3	¥ 83,700
156744	DUS-SDP307SC	EM/S7	¥18,500×4	¥ 74,000
156764	DUS-SDP307EL	EM/S7	¥18,500×2	¥ 37,000
156784	DUS-SDP307ER	EM/S7	¥18,500×2	¥ 37,000
TOTAL PRICE (合計)			デスクセット価格	¥504,100

※合計価格には、チェアの価格は含まれていません。

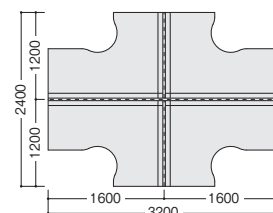

Personal Plan-2

[パーソナルプラン - 2]

156291	DUK-1612-7L	SW/OW	¥145,500×2	¥291,000
156311	DUK-1612-7R	SW/OW	¥145,500×2	¥291,000
156842	DUK-DTP416WTFL	EM/S5	¥ 35,000×2	¥ 70,000
156872	DUK-DTP412WTFR	EM/S5	¥ 27,900×2	¥ 55,800
TOTAL PRICE (合計)			デスクセット価格	¥707,800

※合計価格には、チェアの価格は含まれていません。

省スペース対応の、 奥行き 600mm デスク。

デスクスペースになりがちな机上面の奥を、100mm短くしたのがD600mmタイプ。

座った状態から、PC及びキーボードまでの距離は奥行き700も600も同じ、デスクでの作業性を損なうことなく、より広々としたオフィスのスペーシングが可能です。

通路の拡張、ミーティングスペースや収納庫の設置など、さまざまなシーンでご利用いただけます。

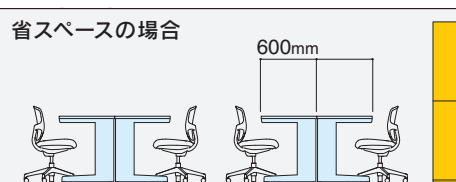
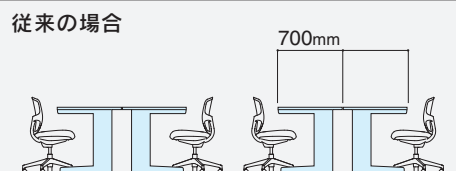

空いたスペースに収納庫を設置できます



Function



天板エッジ
スタイリッシュなフラットデザインは、デスクの作業面を広げ、また多様なオフィスレイアウトにも対応します。

センター引き出し
セキュリティに配慮した鍵付センター引き出し(オプション)をラインナップに追加しました。(内筒交換可)

ペントレーの形状

奥の書類も垂直に引き出せます。

ダブルサスペンションレール
引出しの奥の書類の出し入れもスムーズなダブルサスペンションレールを採用。また、ハンガーフォルダーも収納できます。(袖引出しラッチ機構付)
※ペントレー引出しを除く

センター引出し取手
H650ワゴンデスク内に収納しても、センター引出しが使用可能。(センター引出しを外せばH680ワゴンも収納可能)

高さ20mmスペーサー(オプション)
スペーサーを使用することにより、デスクの高さを調整することができます。

キャスター脚
デスクの移動がスムーズで、ワークスタイルにフレキシブルに対応します。

リバーシブルキー
袖・ワゴンには鍵の抜き差しが簡単なリバーシブルキーを採用。キーロックの表示により、引出しのロック状態を確認できます。また内筒交換により鍵番号の変更も可能です。ご相談ください。

ロング引き出し
ロング袖はボックスファイルが6個収納可能。
※ロング袖はKタイプ奥行700の袖(下段引出し)のみ設定です。

オープン ロック

02 デスク

デュエナ

alflice-F

DUENA

Materina

Trygon

VD Series

Circ mobia

Wagon

CP/E Series

Xair

yera

iNFINIA

Initio

Valche

Qualino

FSR PANEL

Rivest

防災

Type



L型脚 パネル脚 L型脚 パネル脚

Color

スノーホワイト(SW) × オプティホワイト(OW) ライトウォールナット(LW) × オプティホワイト(OW)



SW(天板) OW(本体) LW(天板) OW(本体)

環境配慮 素材別に分別できる設計

- 分別設計
- 部材の共通化、少数化
- リサイクル可能素材の多用化
- 構造の単純化
- 材質表示
- 部品の交換及び再利用



DuENA K Type

Standard Desk Series (デュエナ)



02 デスク

デュエナ(ケースウェイタイプ) GPN

■両袖机(L型脚) 環境



DUK-147-A3-B3 SW/OW

■A4-3段 + B4-3段 タイプ

W	D	H	機種	品番		税抜価格
				SW/OW	LW/OW	
1600	700	720	DUK-167-A3-B3	155601	155602	¥123,000
1400			DUK-147-A3-B3	155621	155622	¥116,900
1600	600	720	DUK-166-A3-B3	155641	155642	¥115,200
1400			DUK-146-A3-B3	155661	155662	¥109,000

※センター引出し付、コード受け1個付

※センター引出しの内寸法は **Check p.58** の表をご参照ください。



DUK-147-A3-A3 SW/OW

■A4-3段 + A4-3段 タイプ

W	D	H	機種	品番		税抜価格
				SW/OW	LW/OW	
1600	700	720	DUK-167-A3-A3	155611	155612	¥126,000
1400			DUK-147-A3-A3	155631	155632	¥119,900
1600	600	720	DUK-166-A3-A3	155651	155652	¥117,700
1400			DUK-146-A3-A3	155671	155672	¥111,500



■片袖机(L型脚) 環境



DUK-127-B3 SW/OW

■B4-3段 タイプ

W	D	H	機種	品番		税抜価格
				SW/OW	LW/OW	
1600	700	720	DUK-167-B3	155731	155732	¥96,400
1400			DUK-147-B3	155741	155742	¥89,800
1200			DUK-127-B3	155751	155752	¥77,100
1100			DUK-117-B3	155761	155762	¥75,900
1600	600	720	DUK-107-B3	155771	155772	¥74,700
1400			DUK-166-B3	155831	155832	¥91,000
1400			DUK-146-B3	155841	155842	¥84,300
1200			DUK-126-B3	155851	155852	¥72,500
1100	600	720	DUK-116-B3	155861	155862	¥71,300
1000			DUK-106-B3	155871	155872	¥69,900

※W1400 ~ W1600はセンター引出し2個付

※W1000 ~ W1200はセンター引出し1個付

※コード受け1個付

※センター引出しの内寸法は **Check p.58** の表をご参照ください。

DUK-127-A3 SW/OW

■A4-3段 タイプ

W	D	H	機種	品番		税抜価格
				SW/OW	LW/OW	
1600	700	720	DUK-167-A3	155681	155682	¥99,400
1400			DUK-147-A3	155691	155692	¥92,800
1200			DUK-127-A3	155701	155702	¥80,100
1100			DUK-117-A3	155711	155712	¥78,900
1600	600	720	DUK-107-A3	155721	155722	¥77,700
1600			DUK-166-A3	155781	155782	¥93,500
1400			DUK-146-A3	155791	155792	¥86,800
1200			DUK-126-A3	155801	155802	¥75,000
1100	600	720	DUK-116-A3	155811	155812	¥73,800
1000			DUK-106-A3	155821	155822	¥72,400

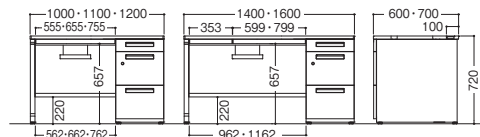

■脇机 環境



DUK-047-B3 SW/OW

■B4-3段 タイプ

W	D	H	機種	品番		税抜価格
				SW/OW	LW/OW	
400	700	720	DUK-047-B3	156251	156252	¥49,400
	600	720	DUK-046-B3	156271	156272	¥45,200



DUK-047-A3 SW/OW

■A4-3段 タイプ

W	D	H	機種	品番		税抜価格
				SW/OW	LW/OW	
400	700	720	DUK-047-A3	156241	156242	¥52,400
	600	720	DUK-046-A3	156261	156262	¥47,700

引出しの内寸法

引出し	W	D	H	付属品
N3 (A4/B4引出し)	322	533	302	仕切板A-4
N6 (A4引出し)	322	533	265	仕切板A-4
N7 (A4引出し)	322	533	265	仕切板A-4
N12 (小引出し)	314	411	87	ペントレー
N13 (中引出し)	321	411	228	仕切板M
N3F (A4/B4ロング引出し)	322	633	302	仕切板A-4
N7F (A4ロング引出し)	322	633	265	仕切板A-4

※KタイプD700の下段引出しは、ロング引出しをみの設定です。

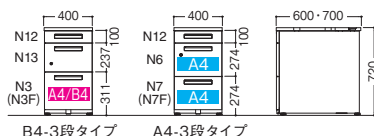

■デスクカラーバリエーション

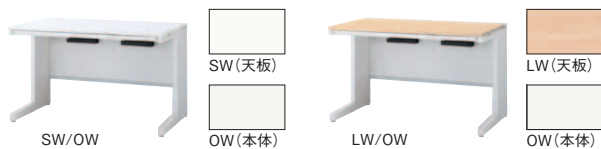

■共通仕様
天板/メラミン化粧貼りスチール
本体/塗装スチール

■平机(L型脚)



DUK-127C SW/OW

■引出し付きタイプ

W	D	H	機種	品番		税抜価格		
				SW/OW	LW/OW			
1800	700	720	DUK-187C	155881	155882	¥84,500		
1600			DUK-167C	155891	155892	¥74,200		
1400			DUK-147C	155901	155902	¥67,800		
1200			DUK-127C	155911	155912	¥54,400		
1100			DUK-117C	155921	155922	¥53,100		
1000			DUK-107C	155931	155932	¥51,800		
800			DUK-087C	155941	155942	¥45,900		
600			DUK-067C	155951	155952	¥43,000		
1800			600	720	DUK-186C	155961	155962	¥80,000
1600					DUK-166C	155971	155972	¥70,700
1400	DUK-146C	155981			155982	¥64,200		
1200	DUK-126C	155991			155992	¥51,700		
1100	DUK-116C	156001			156002	¥50,400		
1000	DUK-106C	156011			156012	¥48,900		
800	DUK-086C	156021			156022	¥42,900		
600	DUK-066C	156031			156032	¥40,200		

DUK-127 SW/OW

■引出し無しタイプ

W	D	H	機種	品番		税抜価格		
				SW/OW	LW/OW			
1800	700	720	DUK-187	156041	156042	¥68,900		
1600			DUK-167	156051	156052	¥60,900		
1400			DUK-147	156061	156062	¥55,800		
1200			DUK-127	156071	156072	¥45,400		
1100			DUK-117	156081	156082	¥44,500		
1000			DUK-107	156091	156092	¥43,600		
800			DUK-087	156101	156102	¥40,700		
600			DUK-067	156111	156112	¥38,700		
1800			600	720	DUK-186	156121	156122	¥64,400
1600					DUK-166	156131	156132	¥57,400
1400	DUK-146	156141			156142	¥52,200		
1200	DUK-126	156151			156152	¥42,700		
1100	DUK-116	156161			156162	¥41,800		
1000	DUK-106	156171			156172	¥40,700		
800	DUK-086	156181			156182	¥37,700		
600	DUK-066	156191			156192	¥35,900		

※W1800はセンター引出し4個付
※W1400～W1600はセンター引出し3個付
※W1000～W1200はセンター引出し2個付
※W600～W800はセンター引出し1個付
※W600～W800はコード受け1個付
※W1000以上はコード受け2個付

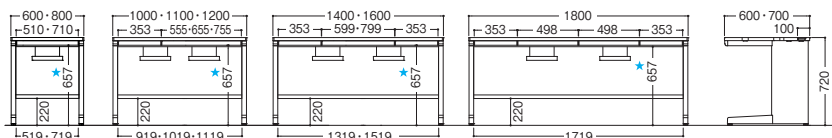

※引出し無しタイプの★寸法は695mmです。

■ワイドデスク(L型脚) **NEW!**



DUK-247C SW/OW

■引出し付きタイプ

W	D	H	機種	品番		税抜価格
				SW/OW	LW/OW	
2400	700	720	DUK-247C	158621	158622	¥106,800

※センター引出し4個付、コード受け4個付
※センター引出しの内寸法は
Check P.58の表をご参照ください。

DUK-247 SW/OW

■引出し無しタイプ

W	D	H	機種	品番		税抜価格
				SW/OW	LW/OW	
2400	700	720	DUK-247	158631	158632	¥90,400

※コード受け4個付

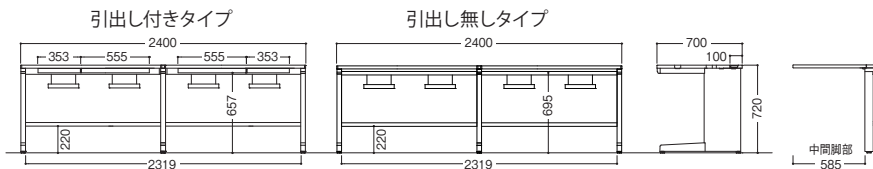

■ワークテーブル(L型脚) **受注**



DUK-1612-7L SW/OW

W	D	H	機種	品番		税抜価格
				SW/OW	LW/OW	
1600	700	720	DUK-1612-7L	156291	156292	¥145,500
			DUK-1612-7R	156311	156312	¥145,500

※コード受け3個付

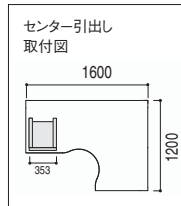
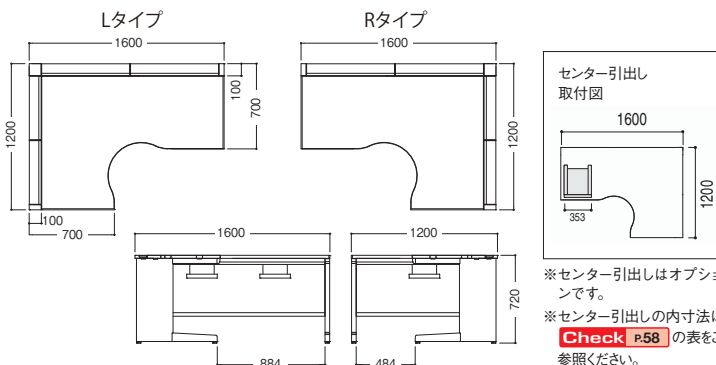

※センター引出しはオプションです。
※センター引出しの内寸法は
Check P.58の表をご参照ください。

DuENA K Type

Standard Desk Series (デュエナ)

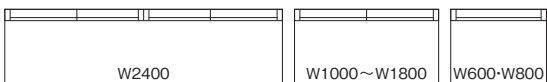

02 デスク

デュエナ

デュエナ(ケースウェイトタイプ) GPN

■片袖机(パネル脚) 環境 NEW!



DUK-127-B3P SW/OW

■B4-3段タイプ

W	D	H	機種	品番		税抜価格
				SW/OW	LW/OW	
1600	700	720	DUK-167-B3P	157471	157472	¥101,400
1400			DUK-147-B3P	157481	157482	¥94,800
1200			DUK-127-B3P	157491	157492	¥82,100
1100			DUK-117-B3P	157501	157502	¥80,900
1000			DUK-107-B3P	157511	157512	¥79,700
1600			DUK-166-B3P	157571	157572	¥95,700
1400			DUK-146-B3P	157581	157582	¥89,000
1200			DUK-126-B3P	157591	157592	¥77,200
1100			DUK-116-B3P	157601	157602	¥76,000
1000			DUK-106-B3P	157611	157612	¥74,600

※W1400 ~ W1600はセンター引出し2個付

※W1000 ~ W1200はセンター引出し1個付

※コード受け1個付

※センター引出しの内寸法は **Check p.58** の表をご参照ください。



DUK-127-A3P SW/OW

■A4-3段タイプ

W	D	H	機種	品番		税抜価格
				SW/OW	LW/OW	
1600	700	720	DUK-167-A3P	157421	157422	¥104,400
1400			DUK-147-A3P	157431	157432	¥97,800
1200			DUK-127-A3P	157441	157442	¥85,100
1100			DUK-117-A3P	157451	157452	¥83,900
1000			DUK-107-A3P	157461	157462	¥82,700
1600			DUK-166-A3P	157521	157522	¥98,200
1400			DUK-146-A3P	157531	157532	¥91,500
1200			DUK-126-A3P	157541	157542	¥79,700
1100			DUK-116-A3P	157551	157552	¥78,500
1000			DUK-106-A3P	157561	157562	¥77,100

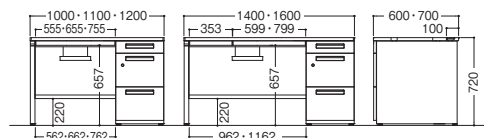

■平机(パネル脚) 環境 NEW!



DUK-127CP SW/OW

■引出し付きタイプ

W	D	H	機種	品番		税抜価格
				SW/OW	LW/OW	
1800	700	720	DUK-187CP	157621	157622	¥94,500
1600			DUK-167CP	157631	157632	¥84,200
1400			DUK-147CP	157641	157642	¥77,800
1200			DUK-127CP	157651	157652	¥64,400
1100			DUK-117CP	157661	157662	¥63,100
1000			DUK-107CP	157671	157672	¥61,800
800			DUK-087CP	157681	157682	¥55,900
600			DUK-067CP	157691	157692	¥53,000
1800			DUK-186CP	157701	157702	¥89,400
1600			DUK-166CP	157711	157712	¥80,100
1400	DUK-146CP	157721	157722	¥73,600		
1200	DUK-126CP	157731	157732	¥61,100		
1100	DUK-116CP	157741	157742	¥59,800		
1000	DUK-106CP	157751	157752	¥58,300		
800	DUK-086CP	157761	157762	¥52,300		
600	DUK-066CP	157771	157772	¥49,600		

※W1800はセンター引出し4個付

※W1400 ~ W1600はセンター引出し3個付

※W1000 ~ W1200はセンター引出し2個付

※W600 ~ W800はセンター引出し1個付

※W600 ~ W800はコード受け1個付

※W1000以上はコード受け2個付



DUK-127P SW/OW

■引出し無しタイプ

W	D	H	機種	品番		税抜価格
				SW/OW	LW/OW	
1800	700	720	DUK-187P	157781	157782	¥78,900
1600			DUK-167P	157791	157792	¥70,900
1400			DUK-147P	157801	157802	¥65,800
1200			DUK-127P	157811	157812	¥55,400
1100			DUK-117P	157821	157822	¥54,500
1000			DUK-107P	157831	157832	¥53,600
800			DUK-087P	157841	157842	¥50,700
600			DUK-067P	157851	157852	¥48,700
1800			DUK-186P	157861	157862	¥73,800
1600			DUK-166P	157871	157872	¥66,800
1400	DUK-146P	157881	157882	¥61,600		
1200	DUK-126P	157891	157892	¥52,100		
1100	DUK-116P	157901	157902	¥51,200		
1000	DUK-106P	157911	157912	¥50,100		
800	DUK-086P	157921	157922	¥47,100		
600	DUK-066P	157931	157932	¥45,300		

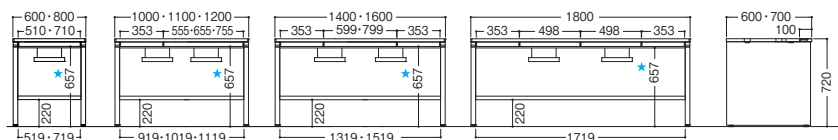

※引出し無しタイプの★寸法は695mmです。



グリーン購入法に適合していることを表すJOIFAの統一マークです。



グリーン購入ネットワーク(GPN)が発行する商品選択のためのガイドブック「エコ商品ねと(GPN)データベース」に当社の判断で掲載している商品です。

■デスクカラーバリエーション

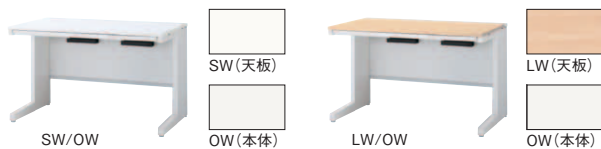

■共通仕様
天板/メラミン化粧板貼りスチール
本体/塗装スチール

■ワイドデスク(パネル脚) **環境** **NEW!**



DUK-247CP SW/OW

■引出し付きタイプ

W	D	H	機種	品番		税抜価格
				SW/OW	LW/OW	
2400	700	720	DUK-247CP	158641	158642	¥116,800

※センター引出し4個付、コード受け4個付

※センター引出しの内寸法は

Check p.58 の表をご参照ください。



DUK-247P SW/OW

■引出し無しタイプ

W	D	H	機種	品番		税抜価格
				SW/OW	LW/OW	
2400	700	720	DUK-247P	158651	158652	¥100,400

※コード受け4個付

引出し付きタイプ

引出し無しタイプ

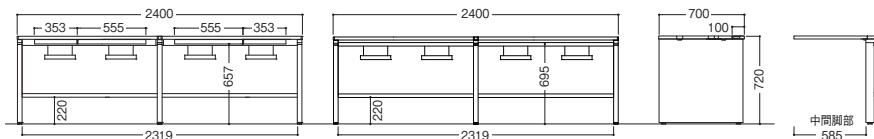

■ワークテーブル(パネル脚) **環境** **受注 NEW!**



DUK-1612-7LP SW/OW

W	D	H	機種	品番		税抜価格
				SW/OW	LW/OW	
1600	700	720	DUK-1612-7LP	157951	157952	¥155,500
			DUK-1612-7RP	157971	157972	

※コード受け3個付

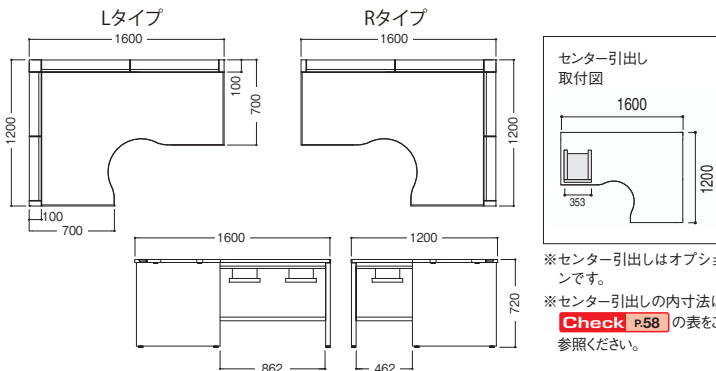

■平机(キャスター脚) **環境** **NEW!**



DUK-127CCA SW/OW

■引出し付きタイプ

W	D	H	機種	品番		税抜価格		
				SW/OW	LW/OW			
1800	700	720	DUK-187CCA	158301	158302	¥89,700		
1600			DUK-167CCA	158311	158312	¥79,400		
1400			DUK-147CCA	158321	158322	¥73,000		
1200			DUK-127CCA	158331	158332	¥59,600		
1100			DUK-117CCA	158341	158342	¥58,300		
1000			DUK-107CCA	158351	158352	¥57,000		
800			DUK-087CCA	158361	158362	¥51,100		
600			DUK-067CCA	158371	158372	¥48,200		
1800			720	600	DUK-186CCA	158381	158382	¥85,200
1600					DUK-166CCA	158391	158392	¥75,900
1400	DUK-146CCA	158401			158402	¥69,400		
1200	DUK-126CCA	158411			158412	¥56,900		
1100	DUK-116CCA	158421			158422	¥55,600		
1000	DUK-106CCA	158431			158432	¥54,100		
800	DUK-086CCA	158441	158442	¥48,100				
600	DUK-066CCA	158451	158452	¥45,400				

※W1800はセンター引出し4個付
 ※W1400 ~ W1600はセンター引出し3個付
 ※W1000 ~ W1200はセンター引出し2個付
 ※W600 ~ W800はセンター引出し1個付
 ※W600 ~ W800はコード受け1個付
 ※W1000以上はコード受け2個付

※引出し無しタイプの★寸法は695mmです。

DUK-127CA SW/OW

■引出し無しタイプ

W	D	H	機種	品番		税抜価格		
				SW/OW	LW/OW			
1800	700	720	DUK-187CA	158461	158462	¥74,100		
1600			DUK-167CA	158471	158472	¥66,100		
1400			DUK-147CA	158481	158482	¥61,000		
1200			DUK-127CA	158491	158492	¥50,600		
1100			DUK-117CA	158501	158502	¥49,700		
1000			DUK-107CA	158511	158512	¥48,800		
800			DUK-087CA	158521	158522	¥45,900		
600			DUK-067CA	158531	158532	¥43,900		
1800			720	600	DUK-186CA	158541	158542	¥69,600
1600					DUK-166CA	158551	158552	¥62,600
1400	DUK-146CA	158561			158562	¥57,400		
1200	DUK-126CA	158571			158572	¥47,900		
1100	DUK-116CA	158581			158582	¥47,000		
1000	DUK-106CA	158591			158592	¥45,900		
800	DUK-086CA	158601	158602	¥42,900				
600	DUK-066CA	158611	158612	¥41,100				

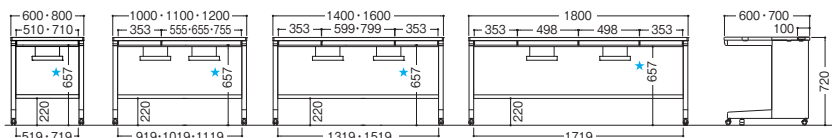

DuENA S Type

Standard Desk Series (デュエナ)



02 デスク

デュエナ(スタンダードタイプ) GPN

■両袖机 環境



DUS-147-A3-B3 SW/OW

■A4-3段 + B4-3段 タイプ

W	D	H	機種	品番		税抜価格
				SW/OW	LW/OW	
1600	700	720	DUS-167-A3-B3	155001	155002	¥108,600
1400			DUS-147-A3-B3	155021	155022	¥103,300

※センター引出し付

※センター引出しの内寸法は **Check P.58** の表をご参照ください。



DUS-147-A3-A3 SW/OW

■A4-3段 + A4-3段 タイプ

W	D	H	機種	品番		税抜価格
				SW/OW	LW/OW	
1600	700	720	DUS-167-A3-A3	155011	155012	¥111,100
1400			DUS-147-A3-A3	155031	155032	¥105,800

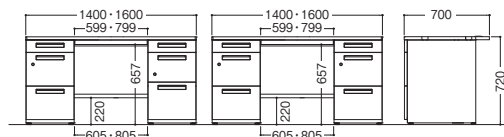

■片袖机(L型脚) 環境



DUS-127-B3 SW/OW

■B4-3段タイプ

W	D	H	機種	品番		税抜価格
				SW/OW	LW/OW	
1600	700	720	DUS-167-B3	155131	155132	¥84,100
1400			DUS-147-B3	155141	155142	¥78,300
1200			DUS-127-B3	155151	155152	¥68,100
1100			DUS-117-B3	155161	155162	¥67,100
1000			DUS-107-B3	155171	155172	¥66,000
1600	600	720	DUS-166-B3	155231	155232	¥83,100
1400			DUS-146-B3	155241	155242	¥77,500
1200			DUS-126-B3	155251	155252	¥67,300
1100			DUS-116-B3	155261	155262	¥66,200
1000			DUS-106-B3	155271	155272	¥65,200

※W1400 ~ W1600はセンター引出し2個付

※W1000 ~ W1200はセンター引出し1個付

※D600の片袖机は袖側のコードインが使用できません。

※センター引出しの内寸法は **Check P.58** の表をご参照ください。

DUS-127-A3 SW/OW

■A4-3段タイプ

W	D	H	機種	品番		税抜価格
				SW/OW	LW/OW	
1600	700	720	DUS-167-A3	155081	155082	¥86,600
1400			DUS-147-A3	155091	155092	¥80,800
1200			DUS-127-A3	155101	155102	¥70,600
1100			DUS-117-A3	155111	155112	¥69,600
1000			DUS-107-A3	155121	155122	¥68,500
1600	600	720	DUS-166-A3	155181	155182	¥85,600
1400			DUS-146-A3	155191	155192	¥80,000
1200			DUS-126-A3	155201	155202	¥69,800
1100			DUS-116-A3	155211	155212	¥68,700
1000			DUS-106-A3	155221	155222	¥67,700

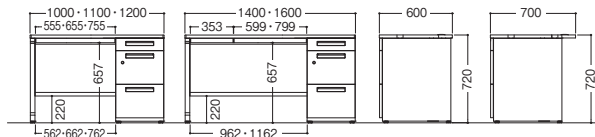

■脇机 環境



DUS-047-B3 SW/OW

■B4-3段タイプ

W	D	H	機種	品番		税抜価格
				SW/OW	LW/OW	
400	700	720	DUS-047-B3	156211	156212	¥45,300
	600		DUS-046-B3	156231	156232	¥44,100

※脇机にコードインはついておりません。



DUS-047-A3 SW/OW

■A4-3段タイプ

W	D	H	機種	品番		税抜価格
				SW/OW	LW/OW	
400	700	720	DUS-047-A3	156201	156202	¥47,800
	600		DUS-046-A3	156221	156222	¥46,600

※脇机にコードインはついておりません。

引出しの内寸法

引出し	W	D	H	付属品
N3(A4/B4引出し)	322	533	302	仕切板A-4
N6(A4引出し)	322	533	265	仕切板A-4
N7(A4引出し)	322	533	265	仕切板A-4
N12(小引出し)	314	411	87	ペントレー
N13(中引出し)	321	411	228	仕切板M
N3F(A4/B4ロング引出し)	322	633	302	仕切板A-4
N7F(A4ロング引出し)	322	633	265	仕切板A-4

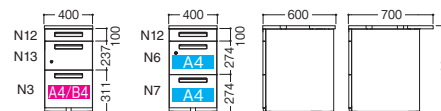

B4-3段タイプ A4-3段タイプ

■デスクカラーバリエーション

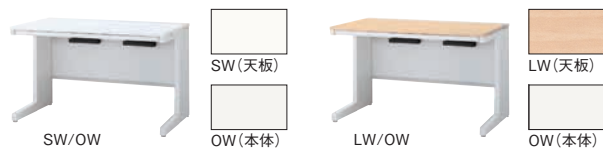

■共通仕様
天板/メラミン化粧板貼りスチール
本体/塗装スチール

■平机(L型脚) 



DUS-127C SW/OW

■引出し付きタイプ

W	D	H	機種	品番		税抜価格
				SW/OW	LW/OW	
1800	700	720	DUS-187C	155281	155282	¥71,900
1600			DUS-167C	155291	155292	¥61,800
1400			DUS-147C	155301	155302	¥56,300
1200			DUS-127C	155311	155312	¥45,400
1100			DUS-117C	155321	155322	¥44,300
1000			DUS-107C	155331	155332	¥43,100
800			DUS-087C	155341	155342	¥38,900
600			DUS-067C	155351	155352	¥37,000
1800			DUS-186C	155361	155362	¥69,700
1600			DUS-166C	155371	155372	¥60,800
1400	DUS-146C	155381	155382	¥55,500		
1200	DUS-126C	155391	155392	¥44,600		
1100	DUS-116C	155401	155402	¥43,400		
1000	DUS-106C	155411	155412	¥42,300		
800	DUS-086C	155421	155422	¥38,200		
600	DUS-066C	155431	155432	¥36,200		

DUS-127 SW/OW

■引出し無しタイプ

W	D	H	機種	品番		税抜価格
				SW/OW	LW/OW	
1800	700	720	DUS-187	155441	155442	¥56,300
1600			DUS-167	155451	155452	¥48,500
1400			DUS-147	155461	155462	¥44,300
1200			DUS-127	155471	155472	¥36,400
1100			DUS-117	155481	155482	¥35,700
1000			DUS-107	155491	155492	¥34,900
800			DUS-087	155501	155502	¥33,700
600			DUS-067	155511	155512	¥32,700
1800			DUS-186	155521	155522	¥54,100
1600			DUS-166	155531	155532	¥47,500
1400	DUS-146	155541	155542	¥43,500		
1200	DUS-126	155551	155552	¥35,600		
1100	DUS-116	155561	155562	¥34,800		
1000	DUS-106	155571	155572	¥34,100		
800	DUS-086	155581	155582	¥33,000		
600	DUS-066	155591	155592	¥31,900		

※W1800はセンター引出し4個付
 ※W1400～W1600はセンター引出し3個付
 ※W1000～W1200はセンター引出し2個付
 ※W600～W800はセンター引出し1個付
 ※センター引出しの内寸法は
Check p.58 の表をご参照ください。

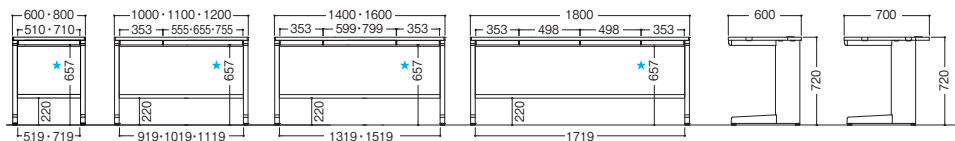

※引出し無しタイプの★寸法は695mmです。

■ワークテーブル(L型脚)  



DUS-1612-7L SW/OW

W	D	H	機種	品番		税抜価格
				SW/OW	LW/OW	
1600	700	720	DUS-1612-7L	156281	156282	¥142,000
			DUS-1612-7R	156301	156302	¥142,000

※コード受け3個付

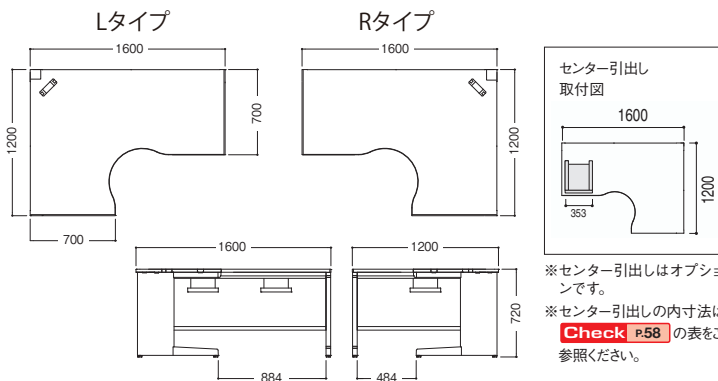

※センター引出しはオプションです。
 ※センター引出しの内寸法は
Check p.58 の表をご参照ください。

DuENA S Type

Standard Desk Series (デュエナ)



02 デスク

デュエナ(スタンダードタイプ) GPN

■片袖机(パネル脚) 環境 NEW!



1DUS-127-B3P SW/OW

■A4-3段タイプ

W	D	H	機種	品番		税抜価格
				SW/OW	LW/OW	
1600	700	720	DUS-167-B3P	156951	156952	¥88,800
1400			DUS-147-B3P	156961	156962	¥83,000
1200			DUS-127-B3P	156971	156972	¥72,800
1100			DUS-117-B3P	156981	156982	¥71,800
1000	600	720	DUS-107-B3P	156991	156992	¥70,700
1600			DUS-166-B3P	157051 受注	157052 受注	¥87,800
1400			DUS-146-B3P	157061	157062	¥82,200
1200			DUS-126-B3P	157071	157072	¥72,000
1100	600	720	DUS-116-B3P	157081 受注	157082 受注	¥70,900
1000			DUS-106-B3P	157091	157092	¥69,900

※W1400 ~ W1600はセンター引出し2個付

※W1000 ~ W1200はセンター引出し1個付

※コード受け1個付

※センター引出しの内寸法は **Check P.58** の表をご参照ください。



DUS-127-A3P SW/OW

■B4-3段タイプ

W	D	H	機種	品番		税抜価格
				SW/OW	LW/OW	
1600	700	720	DUS-167-A3P	156901	156902	¥91,300
1400			DUS-147-A3P	156911	156912	¥85,500
1200			DUS-127-A3P	156921	156922	¥75,300
1100			DUS-117-A3P	156931	156932	¥74,300
1000	600	720	DUS-107-A3P	156941	156942	¥73,200
1600			DUS-166-A3P	157001 受注	157002 受注	¥90,300
1400			DUS-146-A3P	157011	157012	¥84,700
1200			DUS-126-A3P	157021	157022	¥74,500
1100	600	720	DUS-116-A3P	157031 受注	157032 受注	¥73,400
1000			DUS-106-A3P	157041	157042	¥72,400

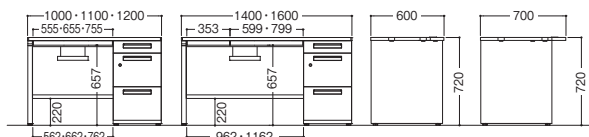

■平机(パネル脚) 環境 NEW!



DUS-127CP SW/OW

■引出し付きタイプ

W	D	H	機種	品番		税抜価格
				SW/OW	LW/OW	
1800	700	720	DUS-187CP	157101	157102	¥81,300
1600			DUS-167CP	157111	157112	¥71,200
1400			DUS-147CP	157121	157122	¥65,700
1200			DUS-127CP	157131	157132	¥54,800
1100	600	720	DUS-117CP	157141	157142	¥53,700
1000			DUS-107CP	157151	157152	¥52,500
800			DUS-087CP	157161	157162	¥48,300
600			DUS-067CP	157171	157172	¥46,400
1800	600	720	DUS-186CP	157181 受注	157182 受注	¥79,100
1600			DUS-166CP	157191 受注	157192 受注	¥70,200
1400			DUS-146CP	157201	157202	¥64,900
1200			DUS-126CP	157211	157212	¥54,000
1100	600	720	DUS-116CP	157221 受注	157222 受注	¥52,800
1000			DUS-106CP	157231	157232	¥51,700
800			DUS-086CP	157241 受注	157242 受注	¥47,600
600			DUS-066CP	157251 受注	157252 受注	¥45,600

※W1800はセンター引出し4個付

※W1400 ~ W1600はセンター引出し3個付

※W1000 ~ W1200はセンター引出し2個付

※W600 ~ W800はセンター引出し1個付

※センター引出しの内寸法は

Check P.58 の表をご参照ください。

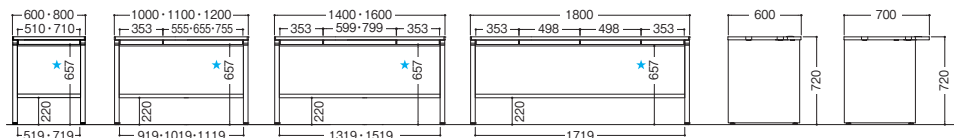

※引出し無しタイプの★寸法は695mmです。



グリーン購入法に適合していることを表すJOIFAの統一マークです。



グリーン購入ネットワーク(GPN)が発行する商品選択のためのガイドブック「エコ商品ねっと(GPN)データベース」に当社の判断で掲載している商品です。

■デスクカラーバリエーション

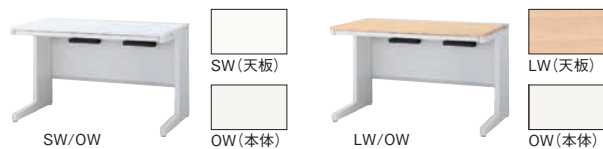

■共通仕様
天板/メラミン化粧板貼リスチール
本体/塗装スチール

■ワークテーブル(パネル脚) 受注 NEW!



DUS-1612-7LP SW/OW

W	D	H	機種	品番		税抜価格
				SW/OW	LW/OW	
1600	700	720	DUS-1612-7LP	157941	157942	¥152,000
			DUS-1612-7RP	157961	157962	

※コード受け3個付

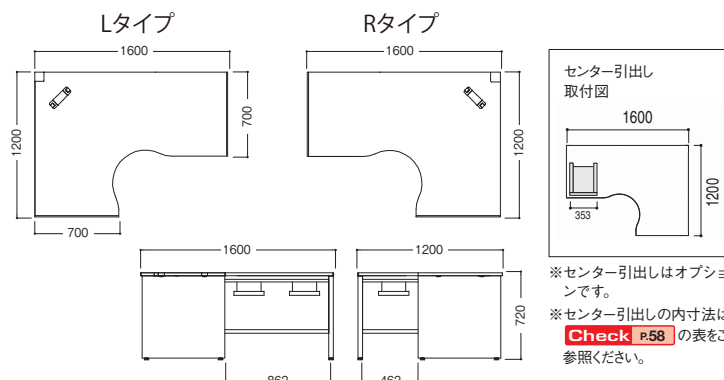

■平机(キャスター脚) NEW!



DUS-127CCA SW/OW

■引出し付きタイプ

W	D	H	機種	品番		税抜価格		
				SW/OW	LW/OW			
1800	700	720	DUS-187CCA	157981	157982	¥79,300		
1600			DUS-167CCA	157991	157992	¥69,200		
1400			DUS-147CCA	158001	158002	¥63,700		
1200			DUS-127CCA	158011	158012	¥52,800		
1100			DUS-117CCA	158021	158022	¥51,700		
1000			DUS-107CCA	158031	158032	¥50,500		
800			DUS-087CCA	158041	158042	¥46,300		
600			DUS-067CCA	158051	158052	¥44,400		
1800			600	720	DUS-186CCA	158061	158062	¥74,900
1600					DUS-166CCA	158071	158072	¥66,000
1400	DUS-146CCA	158081			158082	¥60,700		
1200	DUS-126CCA	158091			158092	¥49,800		
1100	DUS-116CCA	158101			158102	¥48,600		
1000	DUS-106CCA	158111			158112	¥47,500		
800	DUS-086CCA	158121			158122	¥43,400		
600	DUS-066CCA	158131			158132	¥41,400		

※W1800はセンター引出し4個付
※W1400～W1600はセンター引出し3個付
※W1000～W1200はセンター引出し2個付
※W600～W800はセンター引出し1個付
※W600～W800はコード受け1個付
※W1000以上はコード受け2個付

DUS-127CA SW/OW

■引出し無しタイプ

W	D	H	機種	品番		税抜価格		
				SW/OW	LW/OW			
1800	700	720	DUS-187CA	158141	158142	¥63,700		
1600			DUS-167CA	158151	158152	¥55,900		
1400			DUS-147CA	158161	158162	¥51,700		
1200			DUS-127CA	158171	158172	¥43,800		
1100			DUS-117CA	158181	158182	¥43,100		
1000			DUS-107CA	158191	158192	¥42,300		
800			DUS-087CA	158201	158202	¥41,100		
600			DUS-067CA	158211	158212	¥40,100		
1800			600	720	DUS-186CA	158221	158222	¥59,300
1600					DUS-166CA	158231	158232	¥52,700
1400	DUS-146CA	158241			158242	¥48,700		
1200	DUS-126CA	158251			158252	¥40,800		
1100	DUS-116CA	158261			158262	¥40,000		
1000	DUS-106CA	158271			158272	¥39,300		
800	DUS-086CA	158281			158282	¥38,200		
600	DUS-066CA	158291			158292	¥37,100		

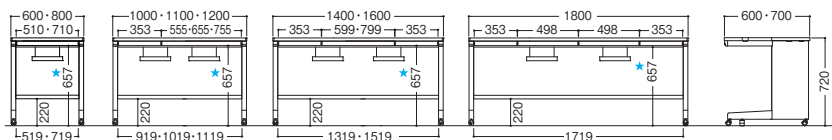

■パネルカラーバリエーション カラーの指定は品番末尾の□に下記のカラー番号を入れてください。

フレーム



EM
(ヨーロッパメタリック)

クロス

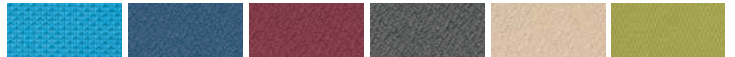

①=M1ライトブルー ②=S5ディーブルー ③=S6ディーレッド ④=S7ミディアムグレー ⑤=S8ライトベージュ ⑥=Y6イエローグリーン

NEW!

デュエナ(デスクトップパネル)

K Type

■デスクトップパネル **環境** **受注**



■両袖・片袖・平机用(取付金具付)

W	D	H	機種	品番 EM/□	税抜価格
2400	28	400	DUK-DTP424F	NEW 15689	¥48,000
1800			DUK-DTP418F	15659	¥38,700
1600			DUK-DTP416F	15660	¥35,200
1400			DUK-DTP414F	15661	¥31,600
1200			DUK-DTP412F	15662	¥27,900
1100			DUK-DTP411F	15663	¥26,100
1000			DUK-DTP410F	15664	¥24,200
800			DUK-DTP408F	15665	¥20,600
600			DUK-DTP406F	15666	¥17,000
400			DUK-DTP404F	15667	¥13,400

*Kタイプのデスクトップパネルは、天板との間に55mmすき間があります。



■ワークテーブル用(取付金具付)

W	D	H	機種	品番 EM/□	税抜価格
1584.5	28	400	DUK-DTP416WTF	15684	¥35,000
			DUK-DTP416WTFR	15686	¥35,000
1184.5			DUK-DTP412WTF	15685	¥27,900
			DUK-DTP412WTFR	15687	¥27,900

ワークテーブルDTP選択方法

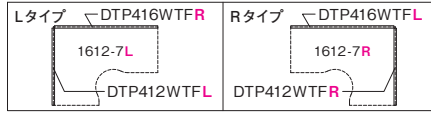

■サイドデスクトップパネル **環境** **受注**

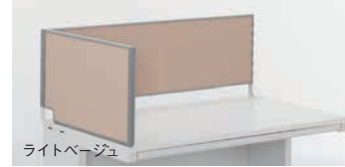

■エンド用/中間用(取付金具付)

タイプ	W	D	H	機種	品番 EM/□	税抜価格
中間用	700	28	400	DUK-SDP407SC	15668	¥20,400
	600			DUK-SDP406SC	15669	¥20,400
エンド	700			DUK-SDP407EL	15670	¥20,400
左用	600			DUK-SDP406EL	15671	¥20,400
エンド	700	DUK-SDP407ER	15672	¥20,400		
	右用	600	DUK-SDP406ER	15673	¥20,400	

*中間用はエンド用として使用することはできません。
*サイドデスクトップパネルのみ単体で取付けることはできませんのでご注意ください。

S Type

■デスクトップパネル **環境** **受注**



■両袖・片袖・平机用(取付金具付)

W	D	H	機種	品番 EM/□	税抜価格
1800	28	350	DUS-DTP318F	15650	¥38,700
1600			DUS-DTP316F	15651	¥35,200
1400			DUS-DTP314F	15652	¥31,600
1200			DUS-DTP312F	15653	¥27,900
1100			DUS-DTP311F	15654	¥26,100
1000			DUS-DTP310F	15655	¥24,200
800			DUS-DTP308F	15656	¥20,600
600			DUS-DTP306F	15657	¥17,000
400			DUS-DTP304F	15658	¥13,400

*Sタイプのデスクトップパネルは、天板との間に5mmすき間があります。



■ワークテーブル用(取付金具付)

W	D	H	機種	品番 EM/□	税抜価格
1584.5	28	350	DUS-DTP316WTF	15680	¥35,000
			DUS-DTP316WTFR	15682	¥35,000
1184.5			DUS-DTP312WTF	15681	¥27,900
			DUS-DTP312WTFR	15683	¥27,900

ワークテーブルDTP選択方法

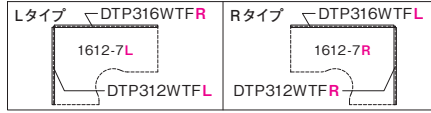

■サイドデスクトップパネル **環境** **受注**



■エンド用/中間用(取付金具付)

タイプ	W	D	H	機種	品番 EM/□	税抜価格
中間用	700	28	350	DUS-SDP307SC	15674	¥18,500
	600			DUS-SDP306SC	15675	¥18,500
エンド	700			DUS-SDP307EL	15676	¥18,500
左用	600			DUS-SDP306EL	15677	¥18,500
エンド	700	DUS-SDP307ER	15678	¥18,500		
	右用	600	DUS-SDP306ER	15679	¥18,500	

*中間用はエンド用として使用することはできません。
*サイドデスクトップパネルのみ単体で取付けることはできませんのでご注意ください。

デュエナ(共通オプション)

■センター引出し

タイプ	機種	W(内寸)	品番 OW	税抜価格
浅型	センター引出し353	321	255901	¥3,600
	センター引出し498	466	255911	¥4,200
	センター引出し610	478	255921	¥4,300
	センター引出し555	523	255931	¥4,600
	センター引出し599	567	255941	¥4,800
	センター引出し655	623	255951	¥5,000
	センター引出し710	678	255961	¥5,200
	センター引出し755	723	255971	¥5,400
	センター引出し799	767	255981	¥6,100
	センター引出し353WT	321	255991	¥3,600
深型 NEW	深型センター引出し353	321	256401	¥6,700
	深型センター引出し555	523	256411	¥7,700
	鍵付センター引出し浅型353	321	256421	¥6,700
	鍵付センター引出し浅型555	523	256431	¥7,700
	鍵付センター引出し深型353	321	256441	¥9,800
	鍵付センター引出し深型555	523	256451	¥10,800

*浅型センター引出し内寸法 D327×H33mm
*深型センター引出し内寸法 D327×H53mm
*鍵付センター引出し浅型内寸法 D307×H33mm
*鍵付センター引出し深型内寸法 D307×H53mm
*鍵付センター引出しはワークテーブルには取付けできません。

平デスク

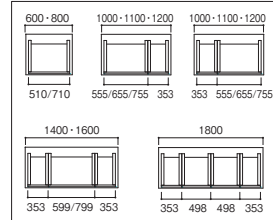

両袖デスク

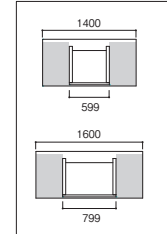

ワイドデスク

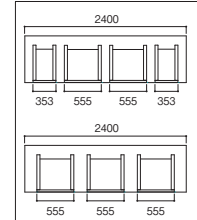

片袖デスク

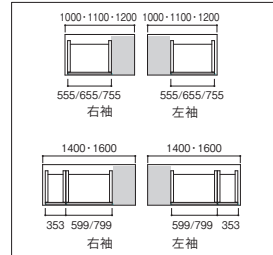

ワークテーブル

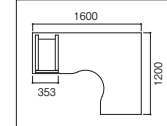

デュエナ(オプション)

■ サイドミーティングテーブル



環境 受注

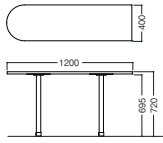

機種	品番		税抜価格
	SW/OW	LW/OW	
DU-0412ST	156401	156402	¥94,400

W400×D1200×H720

■ CPU BOX NEW!



機種	品番	税抜価格
DU-CPU BOXセット	156321	¥19,100

有効内寸 / W130×D400×H400
●最大許容積載量5kg

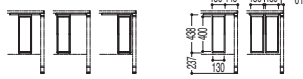

- ベースには最大2個までCPU BOXを取り付けできます。
- 両袖デスクには取り付けできません。
- センター引出しとの併用はできません。

■ デスク足下棚 NEW!



機種	品番	税抜価格
DS-デスク足下棚	256501	¥12,000

有効内寸 / W420×D230×H459
●固定用ベルト 1本付 ●最大許容積載量15kg

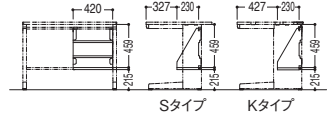

- ベースには最大2個までCPU BOXを取り付けできます。
- 両袖デスクには取り付けできません。
- センター引出しとの併用はできません。



非常時の個人用備蓄保管棚としてもご利用いただけます。

Check P.188

■ マルチタップ



機種	品番		税抜価格
	SW	OW	
マルチタップ電源	285474		¥ 9,400
マルチタップ情報	285475		¥23,500
マルチタップコンビ	285476		¥18,800

- 〈電源コンセント〉
●125V/15A、合計1500Wまで
●3mケーブル 2Pアース付きプラグ
●変換アダプター付き
〈情報コンセント〉
●20cmストレートケーブル+RJ45 (CAT5) ジャック
●コンビは10base-T、情報は100base-TXまで対応
※天板取付可能厚 / 20 ~ 35mm

■ H20スペーサー(4個入)



機種	品番	税抜価格
MTR-H20 スペーサー(4個入)	285479	¥1,100

- ※サイドミーティングテーブルには取り付けられません。
- ※H20スペーサーを2個重ねての使用はできません。

■ 変換アダプター



機種	品番	税抜価格
2P-2Pアース付 変換アダプター	248620	¥900

■ CPUワゴン 環境 受注



機種	品番	税抜価格
DS-CPUワゴン	256531	¥14,800

W220×D460×H395
付属品 / 固定用ベルト (2m) ●キャスター付

■ 電源コンセント(Sタイプのみ) 環境

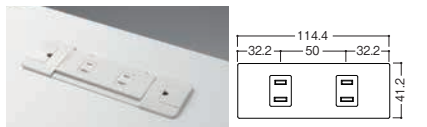

機種	品番	税抜価格
電源コンセント	256031	¥5,500

- 2Pコンセント / 2口 15A/125V、合計1500Wまで
- ケーブル長さ / 2.5m
- コンセントキャップ付

■ コード受け 環境

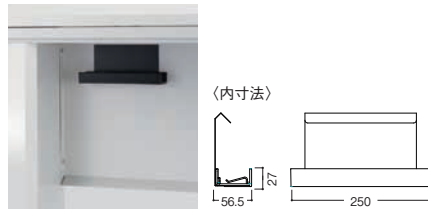

機種	品番	税抜価格
コード受け	256020	¥1,500

W250×D66×H32 (コード受け部外寸)

■ 縦配線カバー 環境



機種	品番	税抜価格
MTR-縦配線カバー	285421	¥3,800

W38×D60×H432 (マグネットタイプ)

脇机・ワゴン用オプション



ペントレー 環境		
タイプ	機種	税抜価格
N5・N8・N11・N12	ペントレー-F	¥1,000

- ※A4-2段ワゴンには取り付けできません。



仕切板 環境		
タイプ	機種	税抜価格
N3・N6・N7・N10引出し用	仕切板A-4	¥1,000
N9・N13・N14引出し用	仕切板M	¥ 900

- ※ワゴンへの取り付けは Check P.60 の表、脇机の引き出し内への取り付けは Check P.54 の表をご参照ください。



ハンガーレール 環境			
タイプ	機種	品番	税抜価格
N6・N7・N10引出し用	ハンガーレール A4	286521	¥2,800
N3・N4引出し用	ハンガーレール B4	286522	¥2,800

- ※ワゴンへの取り付けは Check P.60 の表、脇机の引き出し内への取り付けは Check P.54 の表をご参照ください。
- ※ハンガーレールB4は、開口方向にA4ハンガーフォルダー、奥行き方向にB4ハンガーフォルダーが収納できます。
- ※ハンガーレールA4は、開口、奥行き方向にA4ハンガーフォルダーが収納できます。

■カラーバリエーション



OW (オプティホワイト)

■昇降ワゴン天板カラーバリエーション



SW (スノーホワイト)



LW (ライトウォールナット)

■共通仕様

天板/塗装スチール
本体/塗装スチール
昇降天板/木製 メラミン化粧板

02 デスク

ワゴンシリーズ



収納の在り方、移動のしやすさ、デスクとの相性など、充実の機能でワーカーの働きやすさをアシストします。



H700のデスクでは不可能だったH650ワゴンをデスク内に納めることが可能になりました。(センター引出しを外せば、H680ワゴンも収納できます。)

共通引出寸表

引出し	W	D	H	付属品
N3(A4/B4引出し)	322	533	302	仕切板A-4
N5(ペントレー引出し)	314	411	59	ペントレー
N6(A4引出し)	322	533	265	仕切板A-4
N7(A4引出し)	322	533	265	仕切板A-4
N8(小引出し)	314	411	74	ペントレー
N9(中引出し)	321	411	139	仕切板M
N10(A4引出し)	322	533	260	仕切板A-4
N11(ペントレー引出し)	320	341	33	ペントレー
N14(中引出し)	321	411	176	仕切板M
N6D(A4引出し)	322	530	265	仕切板A-4
N9D(中引出し)	321	408	139	仕切板M
N10D(A4引出し)	322	530	260	仕切板A-4
N14D(中引出し)	321	408	176	仕切板M



ワゴンのストッパー

ワゴンにはストッパー機構を採用しています。

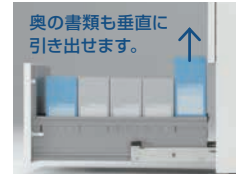

出し入れラクラク。

奥の書類の出し入れもスムーズに行えます。

alfice-F

DUENA

Materina

Trygon

VD Series

Circ mobia

Wagon

CP/E Series

Xair

yera

INFINIA

Initio

Valche

Qualino

FSR PANEL

Rivest

防災

ワゴン 環境

B4-3段タイプ A4-2段タイプ A4-3段タイプ A4-3段 H650タイプ A4-3段 H680タイプ



W	D	H	機種	OW	税抜価格
395	585	606	ワゴンB4-3-606CK	286401	¥48,600
			ワゴンA4-2-606CK	286411	¥48,000
			ワゴンA4-3-606CK	286531	¥48,600
		650	ワゴンA4-3-650CK	286421	¥52,800
		680	ワゴンA4-3-680CK	286541	¥60,000

※ A4-3-650ワゴンは、ALF・DUENAではセンター引出し深型の付いたデスクへの収納はできませんのでご注意ください。
MTR・VDXN・VDNでは、センター引出しの付いたデスクへの収納はできませんのでご注意ください。
※ A4-3-680ワゴンはMTR・VDXN・VDNには収納できません。ALF・DUENAではセンター引出しの付いたデスクへの収納はできませんのでご注意ください。

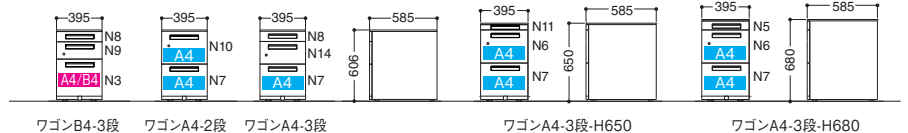

昇降ワゴン 環境

B4-3段タイプ A4-2段タイプ A4-3段タイプ



SW/OW

LW/OW

SW/OW

W	D	H	機種	SW/OW	LW/OW	税抜価格
395	585	642.5~720	ワゴン3段 昇降	186011	186032	¥70,600
			ワゴン2段 昇降	186001	186022	¥69,400
			ワゴンA4-3段 昇降	187021	187022	¥70,600

※ ALF・DUENAはセンター引出し深型の付いたデスクへの収納はできませんのでご注意ください。
※ MTR・VDXN・VDNはセンター引出しの付いたデスクへの収納はできませんのでご注意ください。



天板を下げれば、デスク下に収納できます。



ワゴン3段昇降 ワゴン2段昇降 ワゴンA4-3段昇降

ダイヤル錠ワゴン 環境 受注

B4-3段タイプ A4-2段タイプ A4-3段タイプ A4-3段 H650タイプ A4-3段 H680タイプ



W	D	H	機種	OW	税抜価格
395	585	606	ワゴンB4-3-606D	286431	¥63,100
			ワゴンA4-2-606D	286441	¥65,300
			ワゴンA4-3-606D	286551	¥63,100
		650	ワゴンA4-3-650D	286451	¥68,400
		680	ワゴンA4-3-680D	286561	¥74,500

※ A4-3-650ワゴンは、ALF・DUENAではセンター引出し深型の付いたデスクへの収納はできませんのでご注意ください。MTR・VDXN・VDNでは、センター引出しの付いたデスクへの収納はできませんのでご注意ください。
※ A4-3-680ワゴンはMTR・VDXN・VDNには収納できません。ALF・DUENAではセンター引出しの付いたデスクへの収納はできませんのでご注意ください。



ダイヤル錠

暗証番号を変更できます。

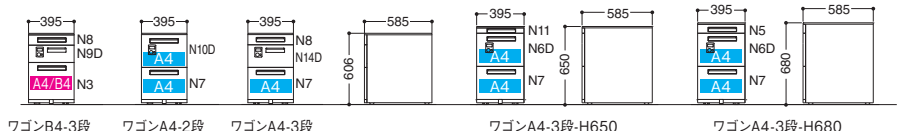

ワゴンB4-3段 ワゴンA4-2段 ワゴンA4-3段 ワゴンA4-3段-H650 ワゴンA4-3段-H680

DuENA

Standard Desk Series [デュエナ]



02
デスク

デュエナ

alfice-F

DuENA

Materina

Trygon

VD
Series

Circ
mobia

Wagon

CP/E
Series

Xair

yera

INFINIA

Initio

Valche

Qualino

FSR
PANEL

Rivest

防災